

Montagehandleiding Fitting instruction Anbauanweisung Description de montage Instrucciones de montaje Montagevejledning Asennusohje	V.W. Golf II 1983 - Jetta II 1984 - Synchro 1983-	Typegoedkeuringsnr. Prüfungsnr. Approval number Numéro d'homologation Homologación de tipo nº Nr. typegodkendelse Hyväksyntänumero	Max. toegestaan voertuiggewicht Zul. Kfz.-Gesamtgewicht Max. permissible weight towing vehicle Poids max. autorisé du véhicule Peso máximo admisible del vehículo Højst tilladte køretøjsvægt Ajoneuvon suurin sallittu vetopaino	Max. massa a.h.w. Max. Anhängelast Max. trailer weight Poids tractable maxi Peso máximo de arrastre Maksimal pähängsvægt Suurin sallittu traileripaino	Max. verticale last Max. Stützlast Max. nose weight charge verticale maxi Carga vertical máxima Maksimal lodret last Suurin sallittu aisapaino	D waarde D Wert D value valeur de D Valor D D-værdi D arvo	<table border="1"> <tr> <td>NL</td> <td>D</td> <td>GB</td> <td>SF</td> </tr> <tr> <td>F</td> <td>E</td> <td>DK</td> <td></td> </tr> </table>	NL	D	GB	SF	F	E	DK	
		NL	D	GB	SF										
F	E	DK													
TYPE: 012532	e4*94/20*0672*01	1550 kg	1300 kg	75 kg	6,94 kN	(c) BOSAL 07-08-2001									

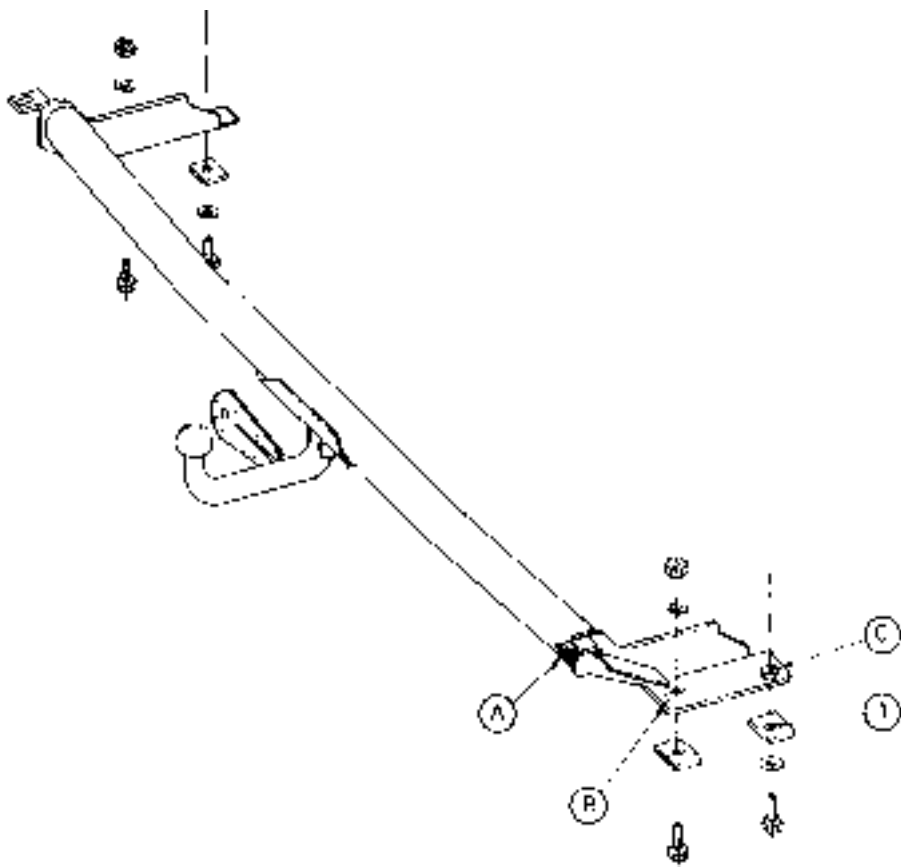

Raadpleeg uw dealer voor de max. massa die uw wagen mag trekken.

Die maximale Anhängelast ihres Fahrzeuges können Sie im Fahrzeugschein oder im Benutzerhandbuch nachlesen.

For the max. trailer weight of your car please refer to the owner's manual or your car homologation documents.

Pour connaître le poids maxi remorquable pour votre voiture consulter la notice d'utilisation de votre voiture ou la carte grise.

Consulte a su distribuidor sobre el peso máximo que puede remolcar su vehículo.

Deres forhandler vil kunne oplyse Dem om den højst tilladte vægt efter Deres køretøj.

Tarkista suurin sallittu vetopaino ajoneuvon ohjekirjasta tai rekisteriotteesta.

Meegeleverde onderdelen
Mitgelieferte Befestigungsteile
Provided parts
Materiel de fixation joint

Piezas incluidas
Medfølgende komponenter
Mukana tulevat osat

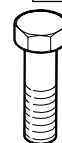

4x M10x30



2x M10



4x M10

012532 MONTAGEHANDLEIDING

1. Meegeleverde onderdelen en bevestigingsmaterialen van de trekhaak verwijderen. Eventueel aanwezige kit ter plaatse van de bevestigingspunten verwijderen.
2. Demonteer de bumper en de bumpersteunen (deze laatste komen te vervallen).
3. Monteer de bumper bij de gaten "A" op de trekhaak (met de bestaande sluitringen en moeren). De overgebleven bouten in de bumper, welke niet benut worden, vastzetten met de bestaande moeren om eventueel rammelen te voorkomen.
4. Druk de trekhaak langs de geleidingsstripjes in de chassisbalken tot de vrijgekomen bumpersteungaten.
Plaats contraplaatjes "1" aan de onderzijde tegen de chassisbalken en monteer de bouten M10x30 bij de gaten "B" en "C".
5. Zet de trekhaak vast. Hierbij de volgende aanhaalmomenten hanteren:
M10 - 46 Nm
Het is noodzakelijk om na ca. 1000 km gebruik de boutverbindingen na te trekken (volgens gegeven aanhaalmomenten).
6. Bosal kan niet aansprakelijk worden gesteld voor enig gebrek in het product zoals veroorzaakt door de schuld of door welk onoordeelkundig gebruik ook van de gebruiker of een persoon voor wie hij aansprakelijk is (art. 185, lid 2 N.B.W.).

012532 FITTING INSTRUCTIONS

1. Unpack the towing bracket and check its contents against the parts list. If necessary, remove the underseal from around the fitting points of the luggage compartment/frame members.
2. Remove the bumper and the bumper brackets (these brackets will no longer be used).
3. Mount the bumper at the holes "A" on the towbar (with the existing plain washers and nuts). Secure the remaining bolts (which are not used) in the bumper using the existing nuts, to avoid noise.
4. Place the towbar along the guiding strips in the frame members to the existing bumper bracket holes. Place the backing plates "1" on the underside against the frame members and mount the M10x30 bolts at "B" and "C".
5. Secure the towbar using a torque-wrench. Torque the bolts as follows:
M10-46 Nm
After about 1000 km use, re-tighten the bolts and nuts to the specified torque.
6. Bosal cannot be held responsible for any defects in the product caused by fault or by any injudicious use whatever of the user or a person he is liable for. (sect. 185, art. 2 N.B.W.)

012532 DESCRIPTION DE MONTAGE

1. Séparer les différents éléments d'attelage. Enlever le mastic de protection autour des points de fixation.
2. Démontez le pare-chocs et les supports du pare-chocs (les supports ne seront pas remontés).
3. Monter le pare-chocs au niveau des trous "A" sur l'attelage (avec les rondelles plates et les écrous existants).
Fixer les boulons restants du pare-chocs, qui ne sera pas utilisé, avec les crous d'origine afin d'viter le bruit.
4. Placer l'attelage le long des plaques de guidage dans les longerons du châssis au niveau des trous du support du pare-chocs existants.
Mettre les contre plaques "1" sous les longerons du châssis et monter les boulons M10x30 au niveau des trous "B" et "C".
5. Fixer l'attelage. Bloquer l'ensemble de la boulonnerie aux couples de serrage suivants:
M10-46 Nm
Il est conseillé de vérifier le serrage de toute la boulonnerie après 1000 Km de traction.
6. Bosal décline toute responsabilité concernant des défauts éventuels de cet attelage qui seraient causés par une mauvaise utilisation. Seul l'utilisateur est responsable (art 185 lid 2 NBW).

012532 ANBAUANWEISUNG

1. Die Anhängervorrichtung auspacken und die Befestigungsteile auf Vollständigkeit überprüfen. Im Bereich der Befestigungspunkte den Unterbodenschutz entfernen.
2. Den Stoßfänger und die Stoßfängerstützen demontieren (die Stützen werden nicht mehr benötigt).
3. Den Stoßfänger mit den vorhandenen Unterlegscheiben und Muttern auf die Anhängervorrichtung (Löcher "A") montieren. Auf die restlichen Schrauben des Stoßfängers, Muttern aufschrauben und zur Vermeidung von Klappergeräuschen festziehen.
4. Die Anhängervorrichtung über die Führungstreifen in den Rahmen schieben, so dass die Löcher "B" und "C" mit den Löchern in der Karosserie übereinstimmen. Die Gegenplatten "1" von unten an den Rahmen halten und die Schrauben M10x30 montieren.
5. Die Anhängervorrichtung ausrichten und alle Schrauben mit folgenden Drehmomenten anziehen:
M10-46 Nm
Nach ca. 1000 km die Bolzenverbindungen, wie angegeben, nachziehen.
6. Für einen Mangel am Produkt, der durch den Fahrzeughalter oder eine andere Person aufgrund unsachgemäßer Benutzung verursacht wurde, übernimmt Bosal keine Haftung (art. 185 lid 2 N.B.W.).

012532 INSTRUCCIONES DE MONTAJE

1. Sacar las piezas y el material de sujeción incluidos del gancho de remolque. Si procede, retirar el pegamento existente en los puntos de sujeción.
2. Desmontar el parachoques y los soportes del parachoques (estos últimos ya no se utilizan).
3. Montar el parachoques en los orificios "A" en el gancho de remolque (con las arandelas y tuercas existentes).
Fijar los pernos restantes del parachoques, que no se utilizan, con las tuercas existentes para evitar el posible traqueteo de los mismos.
4. Apretar el gancho de remolque a lo largo de las cubrejuntas guía en los largueros del chasis hasta los orificios libres de los soportes del parachoques.
Colocar las contrachapas "1" en la parte inferior contra los largueros del chasis y montar los pernos M10x30 en los orificios "B" y "C".
5. Fijar el gancho de remolque. Atenerse aquí a los siguientes pares de apriete:
M10-46 Nm
Cada 1000 km de uso es necesario comprobar las conexiones del perno (según los pares de apriete dados).
6. Bosal no asume responsabilidad de ningún tipo por defectos en el producto causados por o debidos a un uso imprudente, tanto por parte del usuario como de cualquier persona bajo su responsabilidad (art. 185, párrafo 2 N.B.W. (Código Civil Holandés)).

012532 MONTAGEVEJLEDNING

1. Fjern de dele og monteringsmaterialer der sidder på trækkrogen. Eventuelt kit på fastgørelsespunkterne fjernes.
2. Afmonter kofangeren og kofangerstøtten (den sidstnævnte bortfalder).
3. Montér kofangeren ved hullerne "A" på trækkrogen (med de eksisterende planskiver og møtrikker). De tiloversblevne bolte i kofangeren, der ikke anvendes, fastgøres med de eksisterende møtrikker for at undgå evt. raslen.
4. Tryk trækkrogen ind på chassisvangen langs med skinnerne ind på chassisvangen, indtil de frigjorte kofangerstøttehuller. Anbring kontrapladerne "1" på undersiden imod chassisvangen og monter boltene M10x30 ved hullerne "B" og "C".
5. Fastgør trækkrogen. Følgende momenter skal iagttages:
M10-46 Nm
Det er nødvendigt at efterspænde møtrikken efter ca. 1000 km.
6. Bosal kan ikke gøres ansvarlig for mangler ved produktet, der er opstået som følge af skyld eller ukyndig anvendelse af brugeren eller en person som han er ansvarlig for (§ 185, stk. 2 N.B.W. (hollandsk privatret)).

012532 ASENNUSOHJEET

1. Pura vetokoukku pakkauksesta ja tarkasta osaluettelosta, että kaikki osat ovat mukana. Poista tarvittaessa alustamassa vetokoukun kiinnityspisteistä tavaratilan pohjassa ja runkopalkeissa.
2. Irrota puskuri ja puskurinkannattimet (näitä kannattimia ei enää asenneta takaisin).
3. Kiinnitä puskuri vetokoukun reikiin "A" (olemassa olevilla sileillä aluslevyillä ja muttereilla). Lukitse puskurissa jäljellä olevat ruuvit (joita ei enää käytetä) olemassa olevilla muttereilla sivuäänien välttämiseksi.
4. Aseta vetokoukku runkopalkkien ohjainlistojen mukaisesti, niin että reiät "B" ja "C" tulevat puskurinkannattimien reikien kohdalle. Aseta vastinlevyt "1" alasivulle runkopalkkeja vasten ja asenna ruuvit M10x30 reikiin "B" ja "C".
5. Kiinnitä vetokoukku kiristämällä ruuvit momenttiavaimella oikeaan momenttiin: M10-ruuvit ja mutterit 46 Nm:n momenttiin.
Noin 1000 km:n ajon jälkeen ruuvit ja mutterit on kiristettävä.
6. Bosal ei ole vastuussa vahingoista, jotka ovat aiheutuneet käyttäjän virheestä tai tuotteen väärinkäytöstä (artikla 185 kohta 2 NBW).